

SPIDER ROBOT

Hochgeschwindigkeitsroboter Pick-and-Place

Multifunktionaler Hochgeschwindigkeitsroboter Pick-and-Place.

Geeignet für die automatische Zuführung horizontaler Verpackungsmaschinen, zum Beladen von Kartonschachteln mit Beuteln, zum Ausrichten und Angleichen der Produkte sowie für die Kontrolle und Aussonderung fehlerhafter Produkte.





TECHNISCHE EIGENSCHAFTEN

- 4 Achsen mit Drehung des Teils.
- Großer Aktionsradius.
- Leicht von allen Seiten zugänglich.
- Geringer Platzbedarf.
- Sehr genaue Produktpositionierung.
- Tragfähigkeit bis zu 3 kg.
- Äußerst flexibel durch die Einzel-Anwendung Pick-and-Place.
- Bis zu 100 Entnahmen pro Minute (abhängig vom Produkt).
- Hohe Produktivität.
- Verwendung von ein bis zwei Kameras zur Kontrolle von einer oder zwei Produktseiten möglich.
- Entsprechend den CE-Bestimmungen.

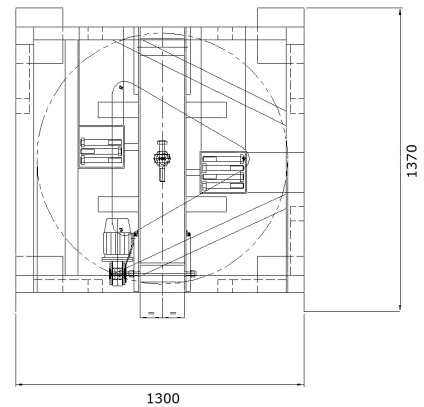
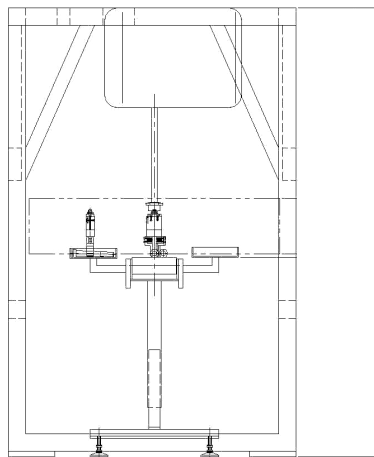

layout

imanpack

PACKAGING & ECO SOLUTIONS

Via Lago di Bolsena, 19 36015 Schio (VI) ITALY
Tel. +39.0445.578.811 Fax+39.0445.575.111
www.imanpack.it email: info@imanpack.it