

MICROPAC VRP3

Horizontale Flowpack- Verpackungsmaschine

Horizontale Verpackungsmaschine zum Verpacken von festem Packgut mit Heißsiegel- oder Polyethylenfolie. Anschluss an automatische Fertigungslinien möglich.



TECHNISCHE EIGENSCHAFTEN

- Metallkonstruktion.
- Motorisierter Folienrollenhalter für Folienrollenbreiten von 400 mm.
- Mitnehmerzufuhrband, Länge 1500 mm.
- Intermittierend arbeitend.
- Teflonbeschichtete Bänder und Schweißschiene durch elektronischen Wärmeregler gesteuert.
- Pneumatische Quersiegelvorrichtung mit 200-mm-Siegelbacken, die auf einem Führungsschienensystem für die Produkttaktung montiert ist.
- Universalformatsatz.
- Längenverstellung Verpackung mittels PLC.
- Entsprechend den CE-Bestimmungen.

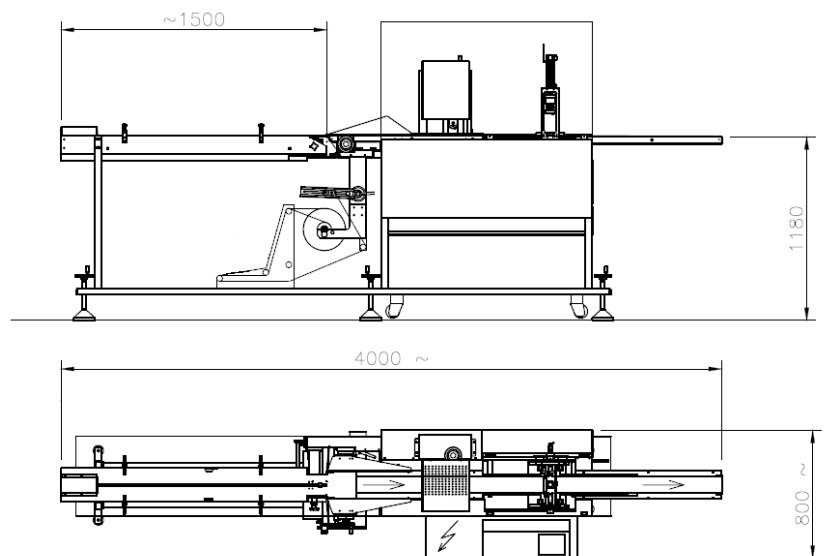

ZUBEHÖR

- Automatisches Zufuhrsystem.
- Stempel für Euro-Loch.
- Etikettierer und Drucker.
- Begasungseinrichtung.
- Fotozelle für die Druckzentrierung.

layout

imanpack

PACKAGING & ECO SOLUTIONS

Via Lago di Bolsena, 19 36015 Schio (VI) ITALY
Tel. +39.0445.578.811 Fax+39.0445.575.111
www.imanpack.it email: info@imanpack.it