

imanpack

PACKAGING & ECO SOLUTIONS

MICROPAC PRO

Flow-Pack Verpackungsmaschine

Die horizontale Rotationverpackungsmaschine zum Verpacken von festem Packgut mit Heißsiegel- oder Polyethylenfolie. PLC-Steuerung.

Anschluss an automatische Fertigungslinien möglich.



Produktbereich

Breite: bis zu 180 mm

Länge: ab 20 mm aufwärts

Höhe: bis zu 150 mm

Geschwindigkeit

Bis zu 250 packungen/min



TECHNISCHE EIGENSCHAFTEN

- Untergestell aus lackiertem Stahl.
- 1500 mm langes Mitnehmerförderband für die Produktzufuhr aus AISI 304 Stahl.
- Zügig auszubauende Produktschieber aus lebensmittelgerechtem Kunststoff.
- Elektronische Verstellen Teilungsabstand.
- Folienrollenträger von oben für Folienrollenbreite bis 500 mm.
- Elektronische Drehmomentbegrenzer.
- Längssiegelvorrichtung mit Schlepprolle mit vorgewärmten, Heißsiegelrolle und Randumschlagrollen.
- Rotations-Quersiegelvorrichtung mit Siegelbacke 200 mm Länge, die von einem elektronischen Wärmeregler gesteuert werden.
- Unabhängigen Brushless-Motoren:
 - Mitnehmerförderband
 - Längssiegelvorrichtung
 - Quersiegelvorrichtung
- Einstellbarer Universalformatsatz.
- Auslaufförderband, Länge 1000 mm.
- 7" Touch-Bildschirmtafel.
- Unfallschutzeinrichtungen aus Kunststoff mit Sicherheitsmikroschalter.
- Integrierten Elektronanlage, von mechanischen Teilen abgetrennt.
- Entsprechend den CE-Bestimmungen.

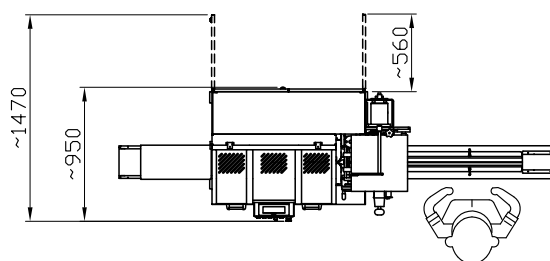
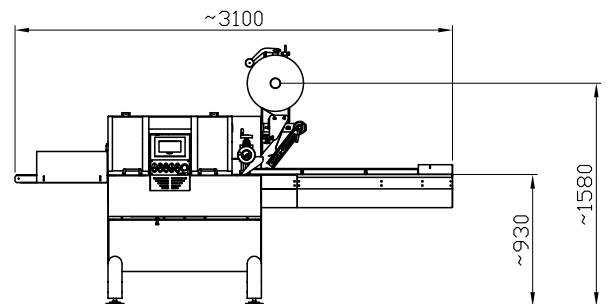

layout

ZUBEHÖR

- Rostfreiem Stahl AISI 304 Version.
- Automatische Beschicker.
- Verschiedene Mitnehmerförderband -Längen.
- Motorisierter Folienabwicklung mit inverter.
- Etikettierer und Drucker.
- Motorisierter Auslaufförderband mit inverter.
- "No product - no bag" System.

imanpack

PACKAGING & ECO SOLUTIONS

Via Lago di Bolsena, 19 36015 Schio (VI) ITALY
Tel. +39.0445.578.811 Fax+39.0445.575.111
www.imanpack.it email: info@imanpack.it