

imanpack

PACKAGING & ECO SOLUTIONS

MCWS 9

Stückzählwaage

Stückzählwaage speziell für das Wiegen von Eisenwaren kleiner und mittlerer Größe wie Nägel, Schrauben, Muttern, Bolzen, Kunststoffteilen, Alupressteilen sowie verschiedene Kleinteile. Der Mikroprozessor überprüft ständig das Wägesystem, um die eingestellte Dosierung schnellstmöglich ausführen zu können.



Wägebereich

Von 50 g bis 2 kg

Produktbereich

Kleine und mittelgroße Kleinteile,
Eisenwaren

Max. Produktlänge

80 mm

Geschwindigkeit

Bis zu 15 Zyklen/min

Genauigkeit Wägebehälter

0,2 g





TECHNISCHE EIGENSCHAFTEN

- Torsionsrüttler, Durchmesser \varnothing 600 mm mit zwei Ausgängen, eine für den Grob- und eine für den Feinauslauf.
- Pneumatisch geöffneter Wägebehälter.
- Feinauslaufband mit Fotozelle zum Zählen.
- Bei Bedarf kann die Maschine nur zum Stückzählen eingesetzt werden.
- Verschiedene Programme können abhängig vom Produkttyp gespeichert werden.
- Kombinationsmöglichkeit mit anderen Maschinen (Beutel, Säcke, Schachteln, KLT).
- Entsprechend den CE-Bestimmungen.

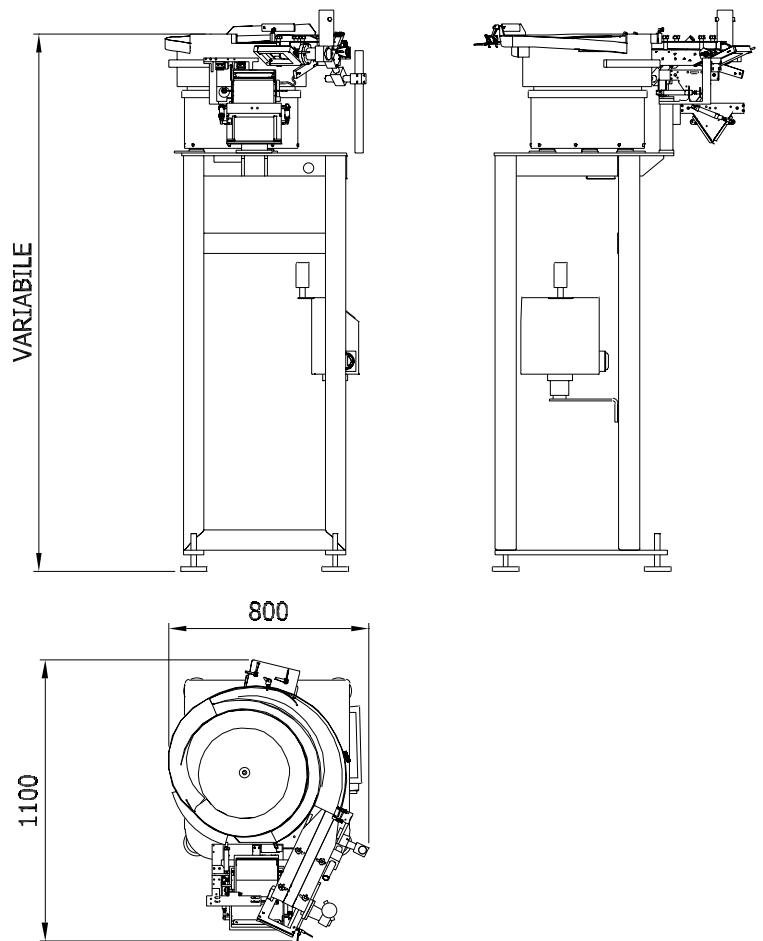

layout

imanpack

PACKAGING & ECO SOLUTIONS

Via Lago di Bolsena, 19 36015 Schio (VI) ITALY
Tel. +39.0445.578.811 Fax+39.0445.575.111
www.imanpack.it email: info@imanpack.it