

MCWS 12

Stückzählwaage

Stückzählwaage speziell für das Wiegen von Eisenwaren kleiner und mittlerer Größe wie Nägel, Schrauben, Muttern, Bolzen, Kunststoffteilen, Alupressteilen sowie verschiedene Kleinteile. Der Mikroprozessor überprüft ständig das Wägesystem, um die eingestellte Dosierung schnellstmöglich ausführen zu können.

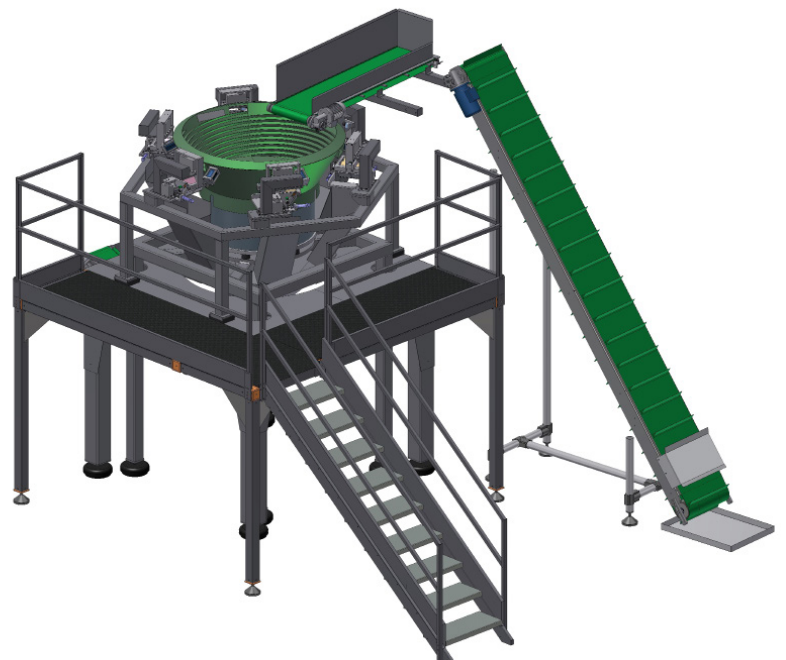

Wägebereich

Von 0,2 g bis 1 kg

Produktbereich

Kleine und mittelgroße Kleinteile,
Eisenwaren

Max. Produktlänge

100 mm

Geschwindigkeit

Bis zu 30 Zyklen/min

Genauigkeit Wägebehälter

0,5 g





TECHNISCHE EIGENSCHAFTEN

- Torsionsrüttler, Durchmesser \varnothing 1400 mm mit 6 verschiedenen Ausgängen.
- Mehrfachwägesystem.
- Zweifache Taktungsbehälter für eine schnellere Produktion.
- Verschiedene Programme können abhängig vom Produkttyp gespeichert werden.
- Kombinationsmöglichkeit mit anderen Maschinen (Beutel, Säcke, Schachteln, KLT).
- Entsprechend den CE-Bestimmungen.

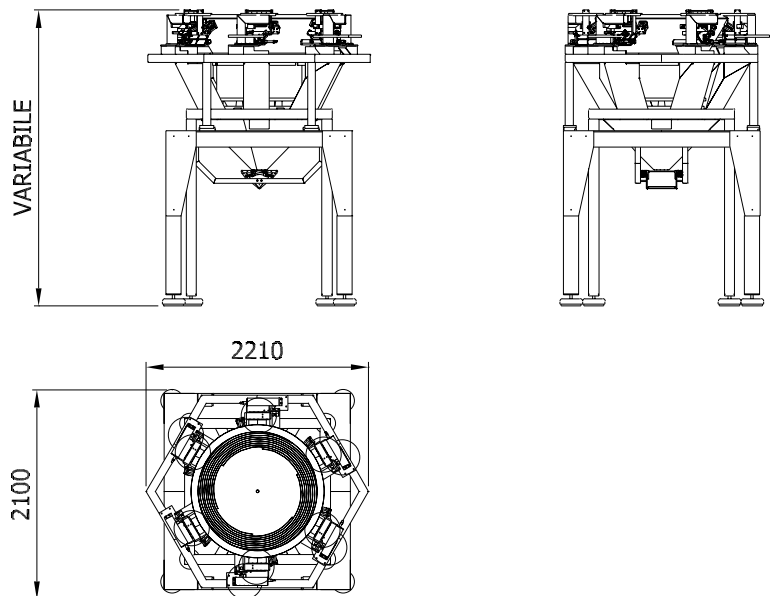

layout

imanpack

PACKAGING & ECO SOLUTIONS

Via Lago di Bolsena, 19 36015 Schio (VI) ITALY
Tel. +39.0445.578.811 Fax+39.0445.575.111
www.imanpack.it email: info@imanpack.it