

imanpack

PACKAGING & ECO SOLUTIONS

MOONLIGHT WET WIPES

Horizontale Verpackungsmaschine
für Feuchttüchern

Horizontale Verpackungsmaschine mit langer Siegelzeit
und Steuerung mit 4 elektronischen Achsen.
Speziell zum Verpacken von Feuchttüchern entwickelt.



Produktbereich

Länge: von 50 bis 500 mm

Breite: von 20 bis 200 mm

Höhe: bis zu 150 mm

Version mit Folienrollenträger von unten





ZUBEHÖR

- Automatische Beschickungssysteme.
- UVC-Lampen zur Foliensterilisation.
- Vorrichtung zur Gaseinleitung.
- Analysator zum dauerhaften Messen des Sauerstoffrückstands.
- Mechanische Seitenfaltenvorrichtung.
- Etikettiersysteme.
- Systeme zur direkten Bedruckung auf Folie.
- Vorrichtung zur bündigen Abtrennung und Beschneiden der Folie.

TECHNISCHE EIGENSCHAFTEN

- Konstruktion aus rostfreiem Stahl.
- Zufuhrband, 2500 mm.
- Folienrollenhalter von unten aus von oben für Folienrollenbreiten bis 600 mm.
- Universalformsatz, verstellbar mittels Handrad.
- Längssiegelvorrichtung höhenverstellbar mit zwei Paaren von Heißsiegelrollen und zwei Randumschlagrollen.
- Quersiegelvorrichtung höhenverstellbar mit 400-mm-Siegelbacken.
- Rockwell Allen Bradley® Steuerung der Achsenbewegungen über vier bürstenlose Motoren für:
 - Quersiegelvorrichtung
 - Längssiegelrollen
 - Förderband unter den Siegelrollen
 - Zufuhrband
- Bedienfeld am Maschinenrahmen.
- Entsprechend den CE-Bestimmungen.

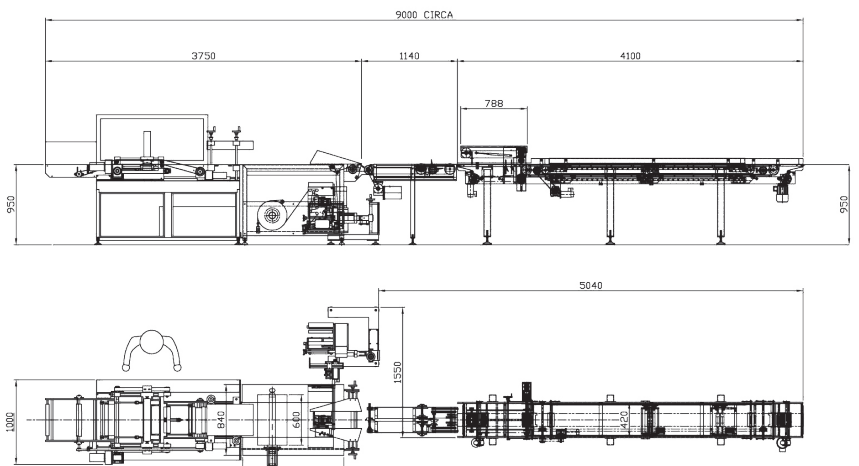

layout

imanpack

PACKAGING & ECO SOLUTIONS

Via Lago di Bolsena, 19 36015 Schio (VI) ITALY
Tel. +39.0445.578.811 Fax+39.0445.575.111
www.imanpack.it email: info@imanpack.it