

imanpack

PACKAGING & ECO SOLUTIONS

MICROPAC SUPER PBA/PBB

Flow-Pack- Rotationsverpackungsmaschine

Die horizontale Verpackungsmaschine Micropac Super zum Verpacken von festem Packgut mit Heißsiegel folie. Anschluss an automatische Fertigungslinien möglich.

(Ausführung mit Folienrollenträger von unten)



(Ausführung mit Folienrollenträger von oben)

Produktbereich

Breite: bis zu 180 mm

Länge: bis zu 500 mm

Höhe: bis zu 120 mm



TECHNISCHE EIGENSCHAFTEN

- Untergestell und Schutzgehäuse aus lackiertem Metall.
- 1500 mm langes Mitnehmerförderband für die Produktzufuhr.
- Zügig auszubauende Produktschieber aus lebensmittelgerechtem Kunststoff.
- Zahnradgetriebe für den Wechsel des Schrittabstandes auf dem Mitnehmerförderband.
- Einzelfolienrollenträger von oben/unten für Folienrollenbreite bis 600 mm.
- Verstelleinrichtung für die Einstellung der Packungslänge.
- Einrichtung mit Zahnkupplung für die Packguttaktung.
- Längssiegelvorrichtung mit zwei Schlepprollen und zwei Heißsiegelrollen, die von elektronischen Wärmeregler und zwei Randumschlagrollen gesteuert werden.
- Rotations-Quersiegelvorrichtung mit 1, 2, 4 Siegelbacken, die von einem elektronischen Wärmeregler gesteuert werden.
- Getriebemotor.
- Einstellbarer Universalformsatz.
- Auslaufförderband, Länge 900 mm.
- Sicherheitskupplung Quersiegelvorrichtung.
- Unten an der verfahrbaren Maschine angebrachte Räder.
- Entsprechend den CE-Bestimmungen.

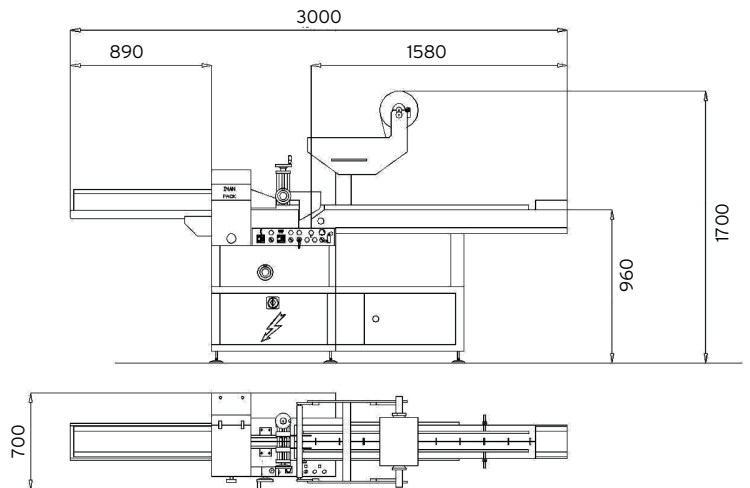

(Ausführung mit Folienrollenträger von oben)

layout

imanpack

PACKAGING & ECO SOLUTIONS

Via Lago di Bolsena, 19 36015 Schio (VI) ITALY
Tel. +39.0445.578.811 Fax +39.0445.575.111
www.imanpack.it email: info@imanpack.it

ZUBEHÖR

- Jede Art von Druckgeräten.
- Automatische Beschicker, Standard- oder Sonderausführung,
- Etikettierer.