

imanpack

PACKAGING & ECO SOLUTIONS

MICROPAC INTERMITTIREND

Intermittierend arbeitende Flowpack-Verpackungsmaschine

Die horizontale Verpackungsmaschine mit Folienrollenhalter von unten eignet sich zum Verpacken von festem Packgut mit Polypropylen- oder Polyethylenfolie.

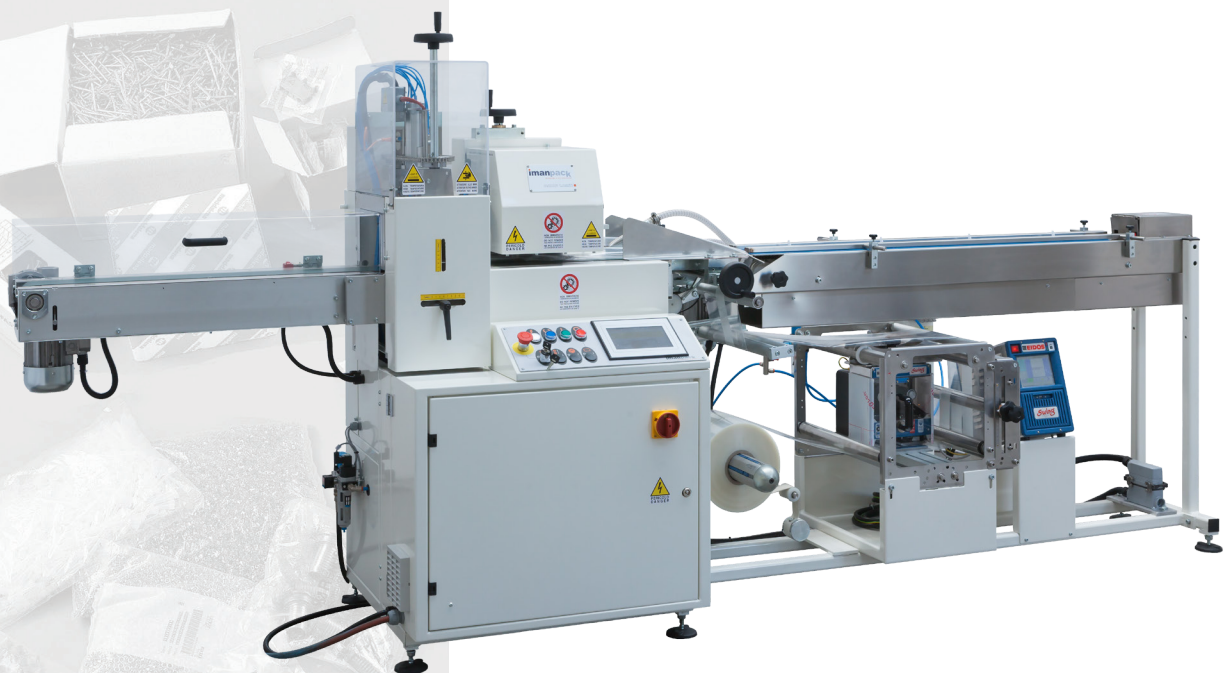

Produktbereich

Länge: bis zu 300 mm

Breite: Min. 40 mm - Max. 180 mm

Höhe: bis zu 100 mm

Folienbreite

400 mm (alternativ 500 mm)

Geschwindigkeit

bis zu 20 Packungen/min



TECHNISCHE EIGENSCHAFTEN

- Metallkonstruktion.
- Geschwindigkeit über Inverter einstellbar.
- Blechfläche für die Beschickung auf die Folie mit Einstellvorrichtung.
- Startbefehl mittels Sensor.
- Längssiegelvorrichtung, höhenverstellbar.
- Quersiegelung mit 200 mm Siegelbacke.
- Steuerung der Siegeltemperaturen über elektronische Wärmeregler.
- Einlaufförderband für schwere Produkte (Sonderausstattung).
- Entsprechend den CE-Bestimmungen.

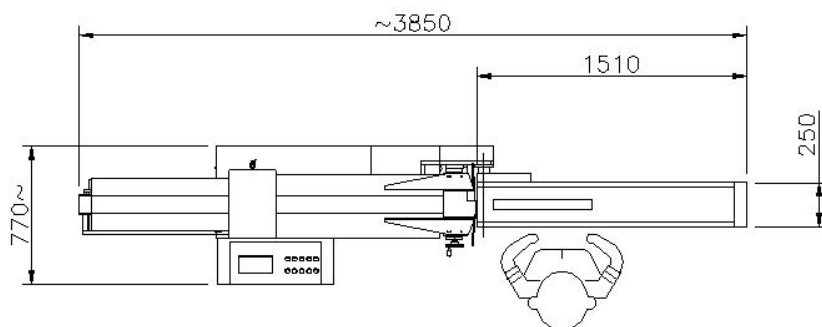

ZUBEHÖR

- Automatisches Zufuhrsystem.
- Stempel für Euro-Loch.
- Etikettierer und Drucker.
- Begasungseinrichtung.
- Fotozelle für die Druckzentrierung.

layout

imanpack

PACKAGING & ECO SOLUTIONS

Via Lago di Bolsena, 19 36015 Schio (VI) ITALY
Tel. +39.0445.578.811 Fax+39.0445.575.111
www.imanpack.it email: info@imanpack.it