

# imanpack

PACKAGING & ECO SOLUTIONS

## MCWS 16/24

### Stückzählwaage

Stückzählwaage speziell für das Wiegen von Eisenwaren kleiner und mittlerer Größe wie Nägel, Schrauben, Muttern, Bolzen, Kunststoffteilen, Alupressteilen sowie verschiedene Kleinteile. Der Mikroprozessor überprüft ständig das Wägesystem, um die eingestellte Dosierung schnellstmöglich ausführen zu können.



#### Wägebereich

Von 0,2 g bis 1 kg

#### Produktbereich

Kleine und mittelgroße Kleinteile,  
Eisenwaren

#### Max. Produktlänge

100 mm

#### Geschwindigkeit

Bis zu 35 Zyklen/min

#### Genauigkeit Wägebehälter

0,5 g





## TECHNISCHE EIGENSCHAFTEN

- System mit 4 oder 6 Torsionsrüttlern, Durchmesser  $\varnothing$  600 mm mit zwei Ausgängen.
- Mehrfachwägesystem (8-12 Wägezellen).
- Taktungsbehälter (8-12) für eine schnellere Produktion.
- Aussonderungsbehälter für Beseitigung von sich außerhalb der Toleranz befindlichen Mengen.
- Automatisches System für die Kombination der verschiedenen wiegenden Behälter, um die angefragte Menge zu erhalten.
- Verschiedene Programme können abhängig vom Produkttyp gespeichert werden.
- Kombinationsmöglichkeit mit anderen Maschinen (Beutel, Säcke, Schachteln, KLT).
- Entsprechend den CE-Bestimmungen.

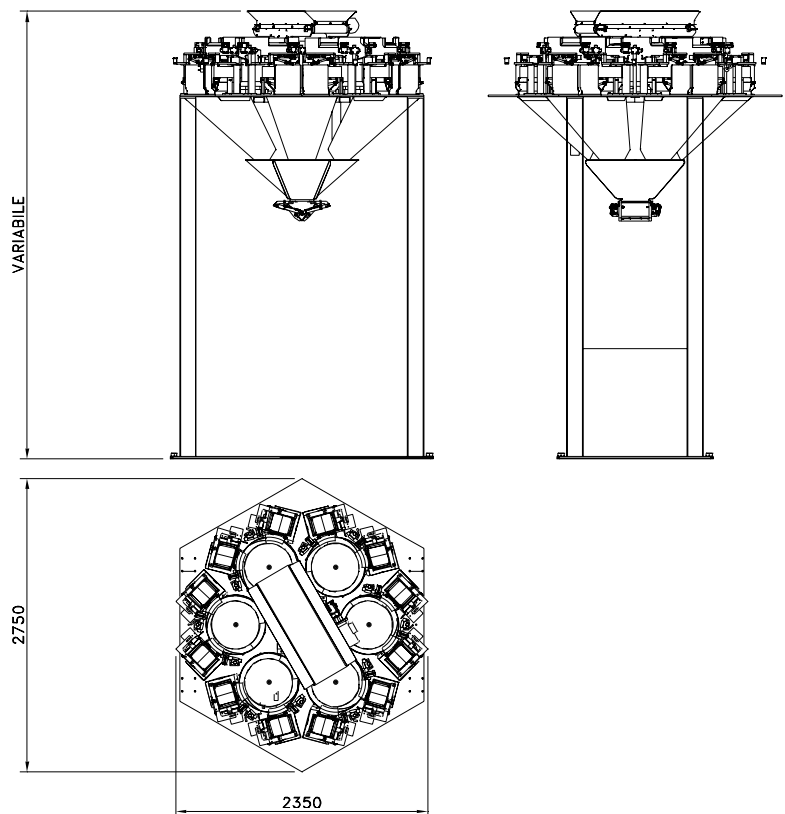

layout

**imanpack**

**PACKAGING & ECO SOLUTIONS**

Via Lago di Bolsena, 19 36015 Schio (VI) ITALY  
Tel. +39.0445.578.811 Fax+39.0445.575.111  
www.imanpack.it email: info@imanpack.it