

# imanpack

PACKAGING & ECO SOLUTIONS

## MCTN 2000

### Intermittierend arbeitender Horizontalkartonierer

Alle mikroprozessorgesteuerten Bewegungen werden von Gleichstrommotoren angetrieben, um die Phasen des Arbeitszyklus je nach dem benötigten Schachteltyp und der einzufügenden Produktart zu optimieren.



#### Sonderausstattung

Für größere Produkte und Schachteln ist auch die Ausführung in Übergröße erhältlich.



## TECHNISCHE EIGENSCHAFTEN

- Modulförderer zum Befördern und Verschließen der Schachteln.
- Magazin und feste oder einstellbare Auffalteinheit.
- Förderband mit festen oder in der Breite einstellbaren Mulden.
- Motorisierter Schieber zur Produktübergabe vom Muldenförderband an die Schachteln.
- Entsprechend den CE-Bestimmungen.

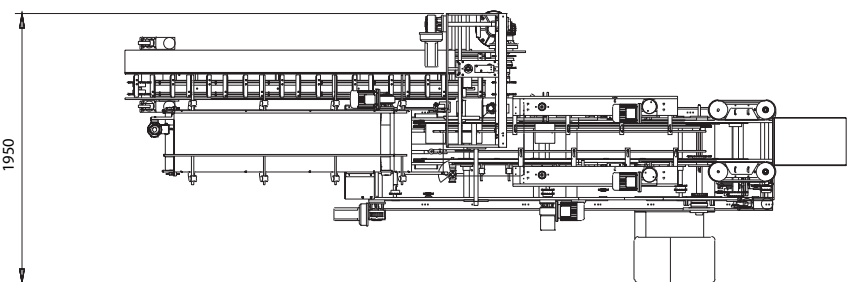
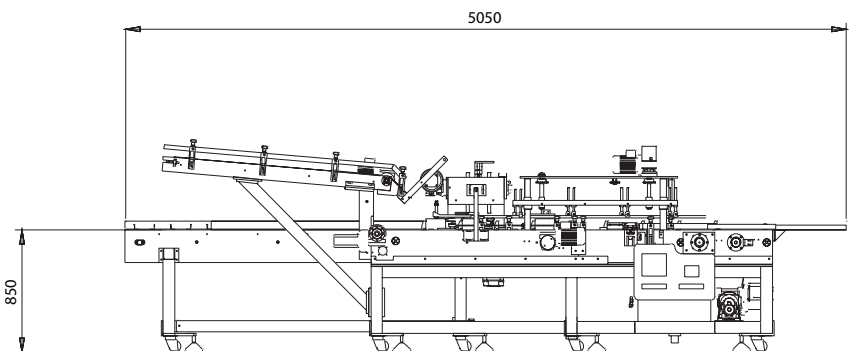

### Schachtelabmessungen

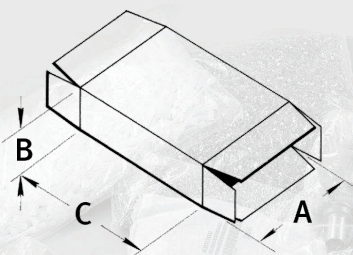

mm	A	B	C
min	40	20	90
Max	200	70	300

layout

# imanpack

PACKAGING & ECO SOLUTIONS

Via Lago di Bolsena, 19 36015 Schio (VI) ITALY  
 Tel. +39.0445.578.811 Fax+39.0445.575.111  
 www.imanpack.it email: info@imanpack.it