

imanpack

PACKAGING & ECO SOLUTIONS

BAG IN BAG

Vertikale Verpackungsmaschine (VFFS)

Das System besteht aus zwei übereinander angebrachten Verpackungsmaschinen für die Verpackungslösung „Bag-in-bag“, geeignet für Kaffeepads oder Produkte dieser Art, die doppelt verpackt werden müssen.

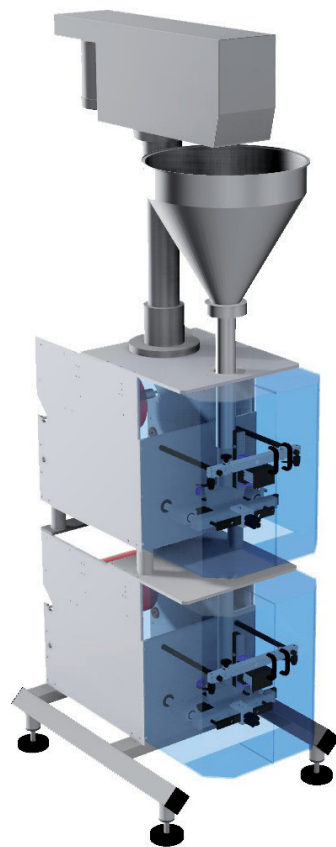

Folienbreite

400 mm

Beutelbreite

50 - 175 mm

Beutellänge

500 - 200 mm

Produktionsgeschwindigkeit

60 Beutel/min



TECHNISCHE EIGENSCHAFTEN

- Rahmen aus rostfreiem Stahl.
- Motorisierter Folienrollenträger.
- Folienenderkennung.
- Folienabzugseinheit über Zahnriemen.
- Einstellung Beutellänge über Encoder.
- Pneumatische Quersiegelbacken.
- Pneumatische Längssiegelvorrichtung.
- Impulssiegelung für PE-Version.
- PLC-Wärmerегler zur Temperatursteuerung bei der OPP-Version.
- PLC-Steuerung von Rockwell Allen Bradley® oder Siemens
- HMI über Farb-Touchscreen.
- Die Maschine entspricht den CE-Bestimmungen.

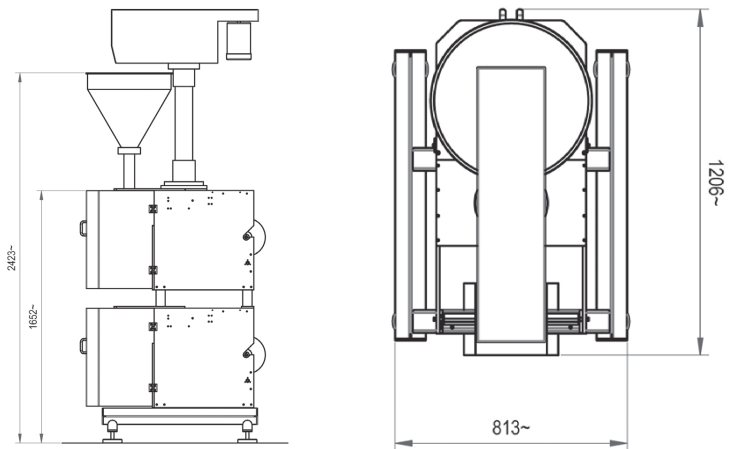

layout

imanpack

PACKAGING & ECO SOLUTIONS

Via Lago di Bolsena, 19 36015 Schio (VI) ITALY
Tel. +39.0445.578.811 Fax +39.0445.575.111
www.imanpack.it email: info@imanpack.it